

KRJUV

01.07.2021

Tête de bouton d'arrêt d'urgence



Données Générales

Référence:	KRJUV
Description:	Bouton d'arrêt d'urgence, fonction sécurisée
Homologations:	CE, TÜV, UR
Degré de protection:	IP65 / IP67
Température de stockage:	-50°C...85°C
Température de fonctionnement max.:	-30°C ... 70°C
Durée de vie mécanique:	50.000

Caractéristiques techniques

Découpe de montage:	30,5mm
Couple de serrage (écrou de fixation):	max. 2,5 Nm
Déverrouillage:	par rotation à droite/ gauche
Position de montage:	au choix
Normes:	EN 60947-5-1, EN 60947-5-5, EN ISO 13850

Remarque

- avec visualisation d'état
- fonction sécurisée selon EN ISO 13850
- essai supplémentaire à une température de -40°C: 6050 cycles de manoeuvres

Dimensions

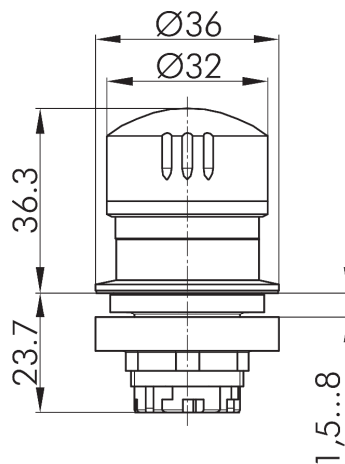

Schéma de perçage

