

Datum: 28.04.2015

IWD5

Allgemeine Daten

Typenbezeichnung:	IWD5
Beschreibung:	Isolier-Endwand
Approbationen:	CE
Befestigungsart:	Hutschiene N35, EN 60715 TH35
Lagertemperatur max.:	-40°C ... 80°C
Betriebstemperatur max.:	-30°C ... 40°C

Angaben nach IEC 60947-7-1

Brennbarkeitsklasse nach UL94:	V2
Werkstoffgruppe:	I
Isolierstofftyp:	PA 6.6

Hinweis

Isolier-Endwand für die Doppelstock-Durchgangsreihenklemme IKD5

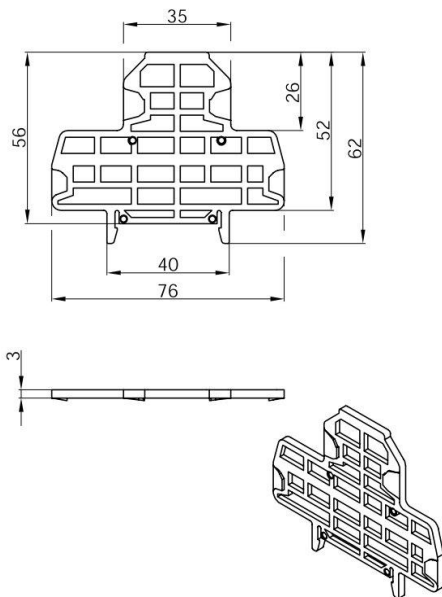

- Änderungen vorbehalten -